



BM Horse

Stworzone z doświadczenia
Created from experience



Współpracujemy z / We cooperate with / Wir kooperieren mit





PL

O FIRMIE

Firma BM Horse powstała z pasji do jeździectwa i miłości do koni. Nowoczesna technologia oparta na połączeniu projektów HI - TECH i rozwiązań IT zapewnia nam elastyczność pozwalającą wychodzić ku oczekiwaniom rynku.

Wieloletnie doświadczenie z jeździectwem pozwala nam na tworzenie bezpiecznych, solidnych oraz funkcjonalnych produktów z innowacyjnymi rozwiązaniami. W roku 2012 otworzyliśmy w miejscowości Tągowie pokazowy ośrodek jeździecki BM Horse, w którym testujemy wszystkie nowe produkty, zanim trafią na rynek. W ciągu tych lat udało nam się rozbudować sieć dystrybucji naszych produktów za granicą m.in. w Niemczech, Danii, Szwecji, Finlandii, Francji, Wielkiej Brytanii, Irlandii, Szwajcarii, czy Austrii.

EN

ABOUT THE COMPANY

In the basis of foundation of the BM Horse brand lay the passion for horses and equestrian sports. The modern factory combined with 'HI-TECH' design and 'IT' solutions ensure our flexibility towards the changing demands of the market and enable us to set up new standards. BM Horse has many years of experience with our own horses and the horse industry, this has allowed us to create safe, durable and functional products with cutting edge solutions. The launching in 2012 of BM Horse's own demonstration stable and riding centre located in Northern Poland enables us to have hands-on testing of our new products and collecting invaluable feedback from customers attending horse events organised on this site.

In the last years we succeeded with expanding our products distribution abroad – Germany, Denmark, Sweden, Finland, France, UK, Ireland, Switzerland and Austria.

DE

ÜBER UNS

Firma BM Horse entstand aus der Leidenschaft zum Reitsport, aus der Liebe zu den Pferden. Langjährige Erfahrung im Reitsport macht es uns möglich, sichere, solide und funktionstüchtige Produkte mit innovativen Lösungen zu schaffen. Im Jahre 2012 eröffneten wir ein Reitsportvorführzentrum BM Horse in der Ortschaft Tągowie, wo alle neue Produkte von uns getestet werden, bevor sie auf den Markt kommen.

Während dieser Jahren haben wir das nationale Vertriebsnetz in folgenden Ländern entwickelt: Deutschland, Dänemark, Schweden, Finnland, Frankreich, Großbritannien, Irland, Schweiz und Österreich.





BM Horse

**RÓWNIARKI DO PODŁOŻY
RIDING ARENA GRADERS
REITPLATZPLANER**

PL

RÓWNIARKA R1

Równiarka doskonale sprawdza się w przygotowaniu podłoży wykonanych z piasku, trocin, gliny jak i ich mieszanek. Dzięki zastosowaniu regulowanych zębów, możliwe jest dostosowanie intensywności spulchniania w zależności od potrzeb. 12 zgrabi zamocowanych jest do ruchomego ramienia, co daje możliwość ustawienia głębokości brodzenia zgrabi w podłożu.

Do wyboru ręczne bądź hydrauliczne podnoszenie zębów.

Dostępna w malowaniu proszkowym lub za dopłatą w ocynku ogniowym.

Dane techniczne

Indeks	Model	Masa (kg)	Liczba zębów (szt)	Liczba sprężyn (szt)	Szerokość robocza (mm)	Wymiary (mm)	Moc (KM)
BM025	R1 1,6m	140	10	8	1567	1162x1567x865	25
BM027	R1 2,0m	180	12	11	1950	1200x1960x870	35
BM029	R1 2,4m	210	14	13	2369	1150x2369x880	35
BM147	R1 2,4m+ 20cm	230	14	13	2369	1350x2369x880	35
BM159	R1 2.8	240	16	16	2769	1150x2769x880	45
BM263	R1 2.8m+ 20cm	260	16	16	2469	1350x2769x880	45

EN

RIDING ARENA GRADER R1

Arena grader is ideal for maintenance of riding surfaces made of sand, sawdust, clay or a mixture of such.

This small compact model is equipped with a row of S-tines, leveling board and a row of rake tines. The front row of 12 easy to replace hot-rolled S-tines is mounted on a hanger with precise height adjustment allowing the operator to select different cultivating depths. Finally, the row of galvanized raking tines provide a uniform top groom to the initially consolidated soil leaving the surface slightly corrugated.

On your request the attachment can be fitted in hydraulic height adjustment.

Available in powder coating or galvanized (in surcharge).

Technical data

Index	Model	Weight (kg)	Number of S-tines (pcs)	Number of double rake tines (pcs)	Working width (mm)	Dimensions (mm)	Power (HP)
BM025	R1 1,6m	140	10	8	1567	1162x1567x865	25
BM027	R1 2,0m	180	12	11	1950	1200x1960x870	35
BM029	R1 2,4m	210	14	13	2369	1150x2369x880	35
BM147	R1 2,4m+ 20cm	230	14	13	2369	1350x2369x880	35
BM159	R1 2.8	240	16	16	2769	1150x2769x880	45
BM263	R1 2.8m+ 20cm	260	16	16	2469	1350x2769x880	45

DE

REITPLATZPLANER R1

Der Planer ist ideal für die Vorbereitung von Böden aus Sand, Stroh, Tonerde, wie auch von gemischten Böden geeignet.

Dank Verwendung von einstellbaren Zähnen kann die Intensität der Bodenlockerung nach Bedarf angepasst werden.

Am beweglichen Arm sind 12 Harken befestigt, so kann die Tiefe des Angriffs der Harken im Boden eingestellt werden.

Manuelle oder hydraulische Höhenverstellung der Eggenrahmen.

In Pulverbeschichtung oder gegen Aufpreis in Feuerverzink möglich.

Technische details

Index	Model	Gewicht (kg)	Zahl der Federzinken (Stk)	Zahl der Striegelzinken (Stk)	Arbeitsbreite (mm)	Abmessungen (mm)	Leistungsbedarf (PS)
BM025	R1 1,6m	140	10	8	1567	1162x1567x865	25
BM027	R1 2,0m	180	12	11	1950	1200x1960x870	35
BM029	R1 2,4m	210	14	13	2369	1150x2369x880	35
BM147	R1 2,4m+ 20cm	230	14	13	2369	1350x2369x880	35
BM159	R1 2.8	240	16	16	2769	1150x2769x880	45
BM263	R1 2.8m+ 20cm	260	16	16	2469	1350x2769x880	45

Mocowanie TUZ - KAT. 2 (1 na życzenie)
 Three point linkage - CAT. 2 (1 upon request)
 Dreipunktaufnahme - KAT. 2 (1 auf Wunsch)

Listwa dociskowa
 Leveling board
 Planierleiste

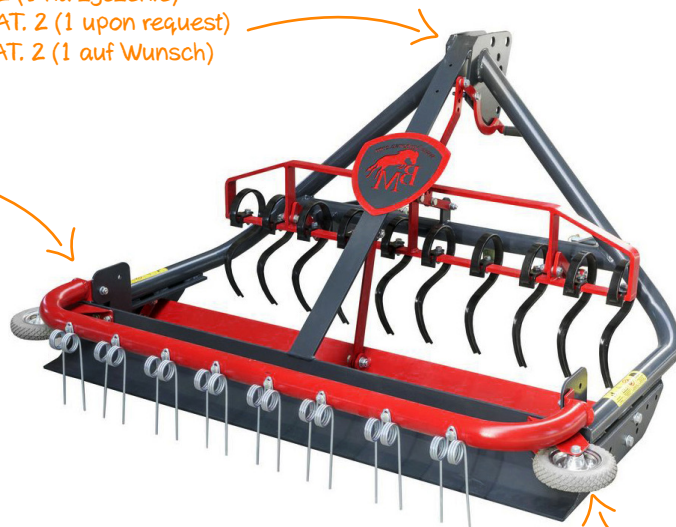

Koło zabezpieczające 100mm
 Guiding wheel 100mm
 Bandenrad 100mm

Do wyboru ręczne bądź hydrauliczne podnoszenie zębów
 Manual or hydraulic working depth adjustment
 Manuelle oder hydraulische Höhenverstellung der Eggenrahmen

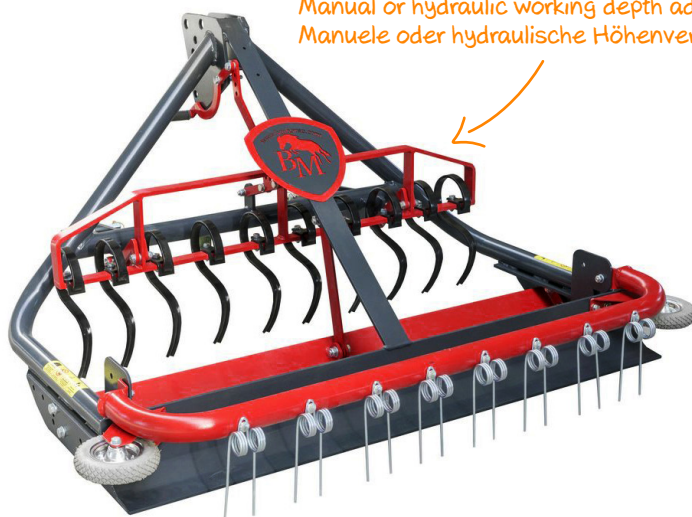

Opcja dodatkowa Additional option Zusätzliche Option



ząb z redliczką
 S-tine with cultivation point
 Federzinken mit Wendeschar



zgarniacz boczny
 side grader
 Hufschlagräumer

PL

RÓWNIARKA DO PODŁOŻY Z WAŁEM EQUUS

Równiarka Equus z wałem siatkowym. Przeznaczona do podłoża kwarcowego połączonego z kawałkami flizeliny. Doskonale wyrównuje powierzchnię nie uszkadzając jednocześnie struktury wewnętrznej podłoża. Posiada trzy rzędy sprężyn, które wyrównują i spulchniają powierzchnię. Do wyboru ręczne lub hydrauliczne podnoszenie wału. Dostępna w malowaniu proszkowym lub za dopłatą w ocynku ogniowym.

Dane techniczne

Indeks	Model	Masa (kg)	Liczba sprężyn (szt)	Szerokość robocza (mm)	Wymiary (mm)	Moc (KM)
BM031	EQUUS 1,6m	175	19	1540	1800x1500x875	25
BM032	EQUUS 2,0m	195	22	1940	2200x1500x875	35
BM033	EQUUS 2,4m	215	25	2340	2600x1500x875	35

EN

RIDING ARENA GRADER EQUUS

Equus riding arena grader with lattice roller. Designed especially for quartz sand surfaces combined with pieces of fleece. Fine finish of the top surface with no damage to the understructure. Fitted with three rows of raking tines for surface leveling. The attachment is equipped with a 100 mm guiding wheel and an edge leveller as well as a parking stand for storage. Shaft rising mechanism manual or hydraulic. Available in powder coating or galvanized (in surcharge).

Technical data

Index	Model	Weight (kg)	Number of double rake tines (pcs)	Working width (mm)	Dimensions (mm)	Power (HP)
BM031	EQUUS 1,6m	175	19	1540	1800x1500x875	25
BM032	EQUUS 2,0m	195	22	1940	2200x1500x875	35
BM033	EQUUS 2,4m	215	25	2340	2600x1500x875	35

DE

REITPLATZPLANER EQUUS

Reitplatzplaner Equus mit Gitterwalze. Geeignet für Tretschichten mit Vlies oder anderen Beimischungen. Mit drei Reihen von Striegelzinken!

Manuelle oder hydraulische Höhenverstellung der Walzen. In Pulverbeschichtung oder gegen Aufpreis in Feuerverzink möglich.

Technische details

Index	Model	Gewicht (kg)	Zahl der Striegelzinken (Stk)	Arbeitsbreite (mm)	Abmessungen (mm)	Leistungsbedarf(PS)
BM031	EQUUS 1,6m	175	19	1540	1800x1500x875	25
BM032	EQUUS 2,0m	195	22	1940	2200x1500x875	35
BM033	EQUUS 2,4m	215	25	2340	2600x1500x875	35

Mocowanie TUZ - KAT. 1,2
Three point linkage - CAT. 1,2
Dreipunktaufnahme - KAT. 1,2

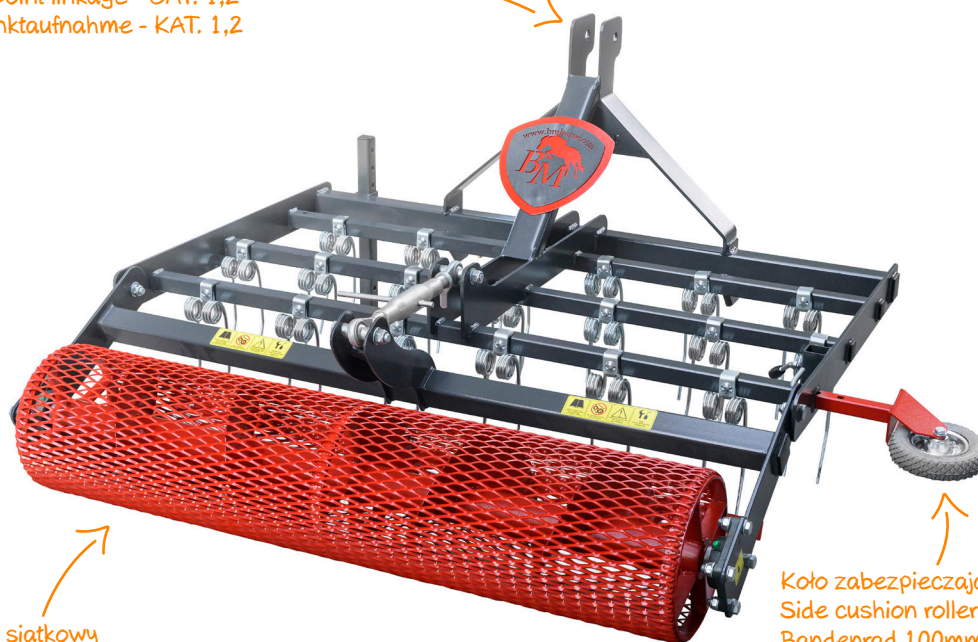

Wał siatkowy
Lattice roller
Gitterwalze

Koło zabezpieczające 100mm
Side cushion roller 100mm
Bandenrad 100mm



Listwa dociskowa
Leveling board
Planierleiste

PL

RÓWNIARKA DO PODŁOŻY Z WAŁEM EQUUS PROFİ

Równiarka EQUUS PROFİ z wałem siatkowym. Przeznaczona do podłóży kwarcowego połączonego z kawałkami flizeliny. Doskonale wyrównuje powierzchnię nie uszkadzając jednocześnie struktury wewnętrznej podłóży. Posiada dwa rzędy sprężyn, które wyrównują i spulchniają powierzchnię oraz listwę dociskową. Do wyboru ręczne lub hydrauliczne podnoszenie wału. Dostępna w malowaniu proszkowym lub za dopłatą w ocynku ogniowym.

Dane techniczne

Indeks	Model	Masa (kg)	Liczba sprężyn (szt)	Szerokość robocza (mm)	Wymiary (mm)	Moc (KM)
BM121	EQUUS PROFİ 1,6m	165	13	1540	1800x1500x875	35
BM104	EQUSS PROFİ 2,0m	195	15	1940	2200x1500x875	35
BM122	EQUSS PROFİ 2,4m	215	19	2340	2600x1500x875	35

EN

RIDING ARENA GRADER EQUUS PROFİ

EQUUS PROFİ riding arena grader with lattice roller. Designed especially for quartz sand surfaces combined with pieces of fleece. Fine finish of the top surface with no damage to the understructure. Fitted with 2 rows of raking tines for surface leveling and leveling board. The grader is equipped with a 100 mm guiding wheel and an edge leveler as well as a parking stand for storage. Shaft rising mechanism manual or hydraulic. Available in powder coating or galvanized (in surcharge).

Technical data

Index	Model	Weight (kg)	Number of double rake tines (pcs)	Working width (mm)	Dimensions (mm)	Power (HP)
BM121	EQUUS PROFİ 1,6m	165	13	1540	1800x1500x875	35
BM104	EQUSS PROFİ 2,0m	195	15	1940	2200x1500x875	35
BM122	EQUSS PROFİ 2,4m	215	19	2340	2600x1500x875	35

DE

REITPLATZPLANER EQUUS PROFİ

Reitplatzplaner EQUUS PROFİ mit Gitterwalze. Geeignet für Tretschichten mit Vlies oder anderen Beimischungen. Mit 2 Reihen von Striegelzinken und mit Planierleiste ausgestattet.

Manuelle oder hydraulische Höhenverstellung der Walzen.
In Pulverbeschichtung oder gegen Aufpreis in Feuerverzink möglich.

Technische details

Index	Model	Gewicht (kg)	Zahl der Striegelzinken (Stk)	Arbeitsbreite (mm)	Abmessungen (mm)	Leistungsbedarf(PS)
BM121	EQUUS PROFİ 1,6m	165	13	1540	1800x1500x875	35
BM104	EQUSS PROFİ 2,0m	195	15	1940	2200x1500x875	35
BM122	EQUSS PROFİ 2,4m	215	19	2340	2600x1500x875	35

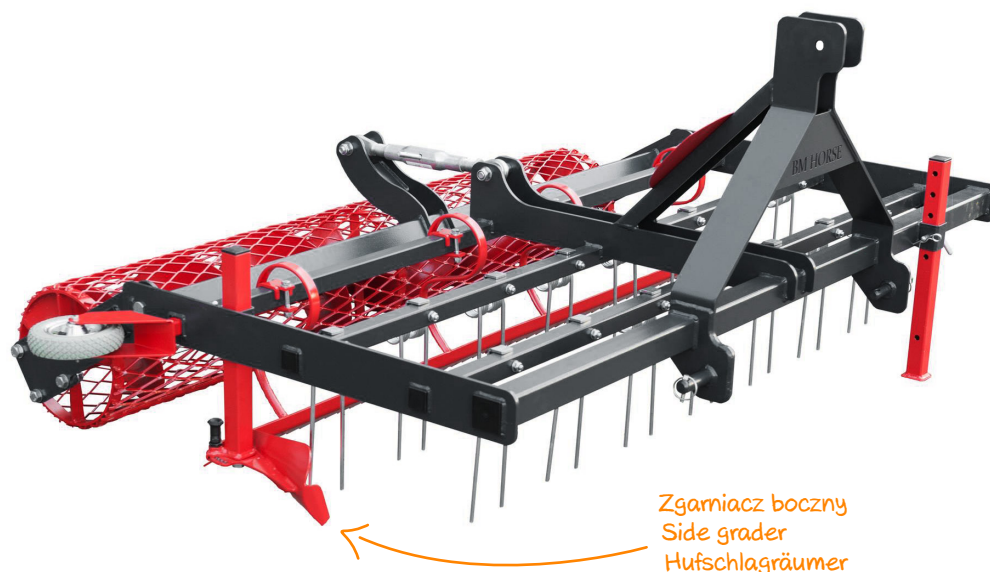

Mocowanie TUZ - KAT. 1,2
Three point linkage - CAT. 1,2
Dreipunktaufnahme - KAT. 1,2

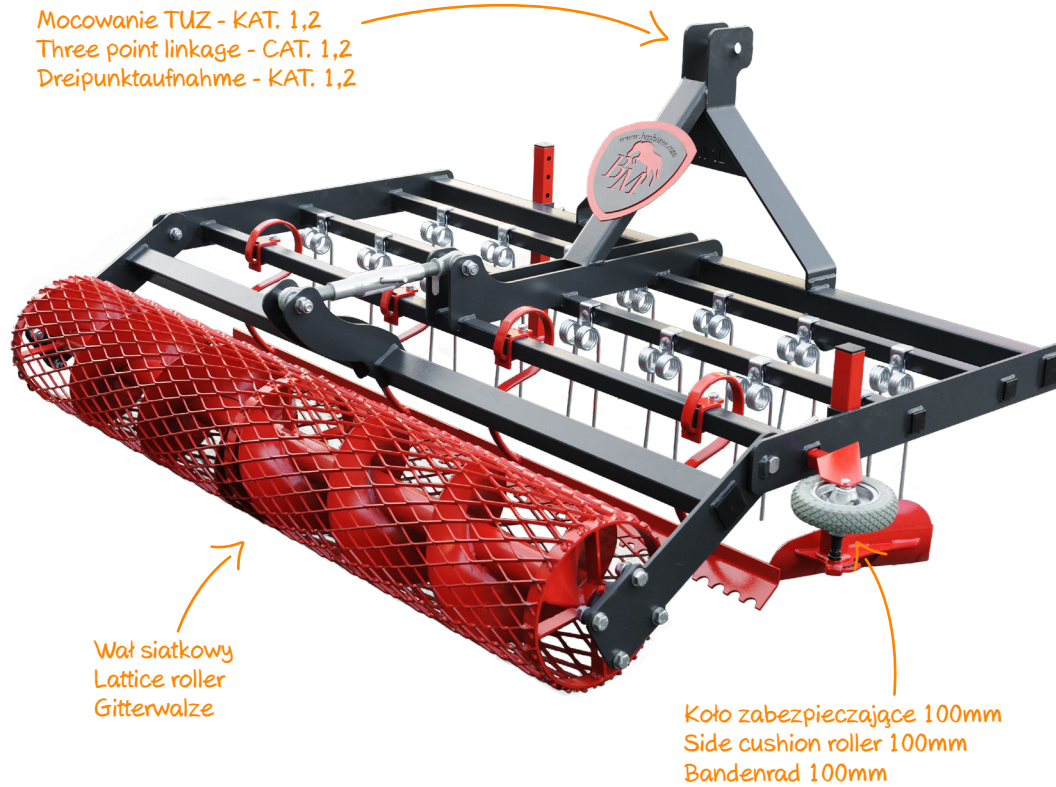

PL

RÓWNIARKA DO PODŁOŻY Z WAŁEM GUMOWYM EQUUS PROFI

Równiarka EQUUS PROFI z wałem gumowym stworzona specjalnie do podłóży kwarcowego z domieszką geowłókniny. Dwa rzędy sprężyn mają za zadanie zruszyć podłóże, listwa dociskowa wyrównuje powierzchnię a profesjonalny wał gumowy ubija i wygładza podłóże. Równiarka posiada w standardzie koło zabezpieczające 100 mm i zgarniacz boczny.

Dane techniczne

Indeks	Model	Masa (kg)	Liczba sprężyn (szt)	Szerokość robocza (mm)	Wymiary (mm)	Moc (KM)
BM143	EQUUS PROFI 1,6	220	13	1540	1800x1500x900	35
BM125	EQUUS PROFI 2,0	260	15	1940	2300x1500x875	35
BM126	EQUUS PROFI 2,4m	295	25	2340	2700x1500x875	35

EN

ARENA GRADER EQUUS PROFI WITH RUBBER-ROLLER

Model EQUUS PROFI with rubber-roller created for quartz with geo-fiber (geo-textile) substrate. Fitted with 2 rows of raking tines for surface leveling, leveling board, new rubber-roller (which compacts and smoothes the surface), side cushion roller 100 mm and side grader.

Technical data

Index	Model	Weight (kg)	Number of double rake tines (pcs)	Working width (mm)	Dimensions (mm)	Power (HP)
BM143	EQUUS PROFI 1,6	220	13	1540	1800x1500x900	35
BM125	EQUUS PROFI 2,0	260	15	1940	2300x1500x875	35
BM126	EQUUS PROFI 2,4m	295	25	2340	2700x1500x875	35

DE

REITPLATZPLANER EQUUS PROFI MIT BEREIFTE WALZE

EQUUS PROFI mit bereifte Walze für Böden mit Vlieshäcksel, Holzeinlagen, Lehm, etc. 2 Reihen von Striegelzinken verwirbeln die Tretschicht, das Planierleiste zieht die Tretschicht wieder gerade und die bereifte Walze drückt den Boden an. Reitplatzplaner mit Bandenrad 100mm und mit Hufschlagräumer ausgestattet.

Technische details

Index	Model	Gewicht (kg)	Zahl der Striegelzinken (Stk)	Arbeitsbreite (mm)	Abmessungen (mm)	Leistungsbedarf(PS)
BM143	EQUUS PROFI 1,6	220	13	1540	1800x1500x900	35
BM125	EQUUS PROFI 2,0	260	15	1940	2300x1500x875	35
BM126	EQUUS PROFI 2,4m	295	25	2340	2700x1500x875	35

Mocowanie TUZ - KAT. 1,2
Three point linkage - CAT. 1,2
Dreipunktaufnahme - KAT. 1,2



Wał gumowy
rubber-roller
bereifte Walze

Koło zabezpieczające 100mm
Side cushion roller 100mm
Bandenrad 100mm



Listwa dociskowa
Leveling board
Planierleiste



PL

RÓWNIARKA OLYMPIC BM

Niepowtarzalna równiarka do podłoży OLYMPIC BM, dedykowana do podłoża kwarcowego oraz do mieszanek wszelkiego typu flizeliny z kwarcem.

Zastosowane rozwiązania i wyposażenie tej równiarki w wał siatkowy, 21 ustawionych pod kątem sprężyn o średnicy 10mm oraz amortyzatorów daje możliwość równania różnych rodzajów podłoży jednym urządzeniem.

Wbudowany system skrętny umożliwia łatwiejszą pracę podczas zakrętów.

Wyposażenie:

- stabilna konstrukcja,
- wał siatkowy,
- dwa rzędy sprężyn o średnicy 10mm,
- dzielona listwa,
- wbudowany system skrętny,
- koło zabezpieczające 100mm,
- zgarniacz boczny,
- listwa dociskowa,
- hydrauliczne podnoszenie.

Wymiary (w/sz/g): 2555x2180x 1360 mm | **Waga:** 495 kg

EN

ARENA GRADER OLYMPIC BM

A unique grader for surfaces OLYMPIC BM, dedicated to the quartz surface and to blends of all types of fleece with quartz. The applied solutions and equipment of this grader with lattice roller, 21 angled springs diameter of 10 mm and shock absorbers give the possibility of equating different types of substrates with one device. The built-in steering system (swiveling mechanism) allows easier operation during turns.

Equipment:

- stable design,
- lattice roller,
- two rows of springs with a diameter of 10mm,
- split strip,
- built-in steering system (swiveling mechanism),
- 100mm safety wheel,
- side grader,
- pressure bar,
- hydraulic lifting.

Dimensions(H/W/D): 2555x2180x 1360 mm | **Weight:**495 kg

DE

REITPLATZPLANER OLYMPIC BM

Einzigartige Reitplatzplaner OLYMPIC BM, ist für Tretschichten mit Vlies oder anderen Beimischungen geeignet.

Dank Gitterwalze, 21 Striegelzinken mit 10mm Durchmesser und Dämpfer kann man den Boden nur mit einem Gerät planieren. Eingebaute Nachlaufeinrichtung ermöglicht leichtere Arbeit während des Abbiegens.

Ausrüstung

- stabile Konstruktion,
- Gitterwalze,
- Zwei Reihen Striegelzinken mit 10mm Durchmesser,
- Planierleiste,
- Nachlaufeinrichtung,
- Bandenrad 100mm,
- Hufschlagräumer,
- Hydraulische Höhenverstellung der Walze.

Massen(H/B/T): 2555x2180x 1360 mm | **Gewicht:** 495 kg

Waga 495 kg.
Weight 495 kg.
Gewicht 495 kg.

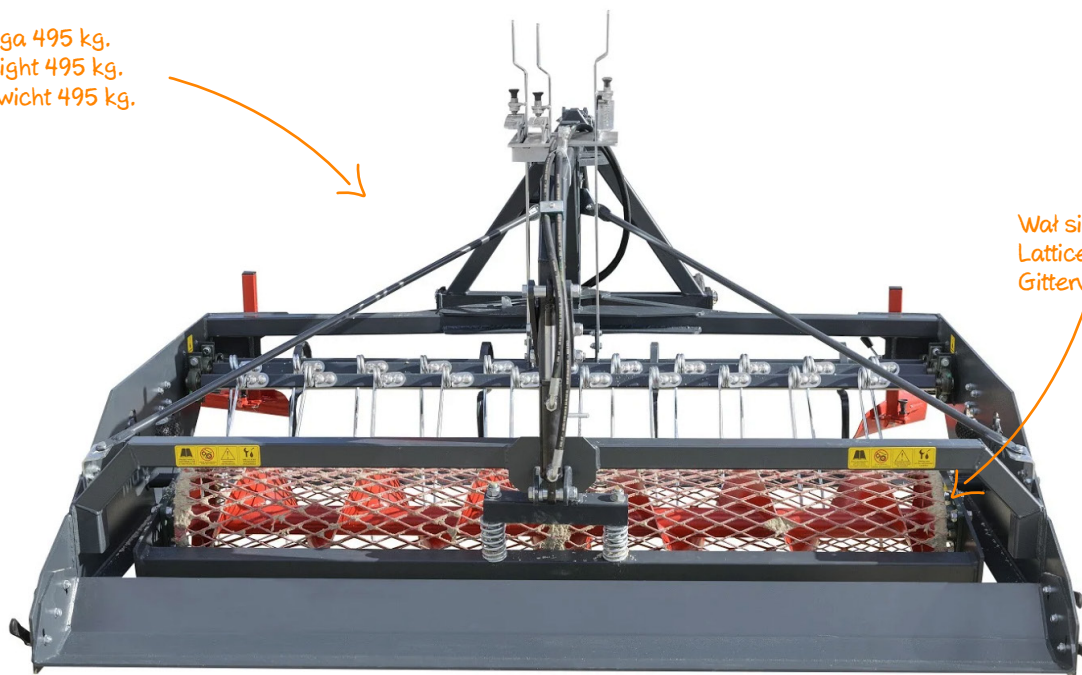

Wal siatkowy
Lattice roller
Gitterwalze

Wbudowany system skretny
Built-in steering system
Nachlaufeinrichtung

Hydrauliczne podnoszenie
Hydraulic lifting
Hydraulische Höhenverstellung

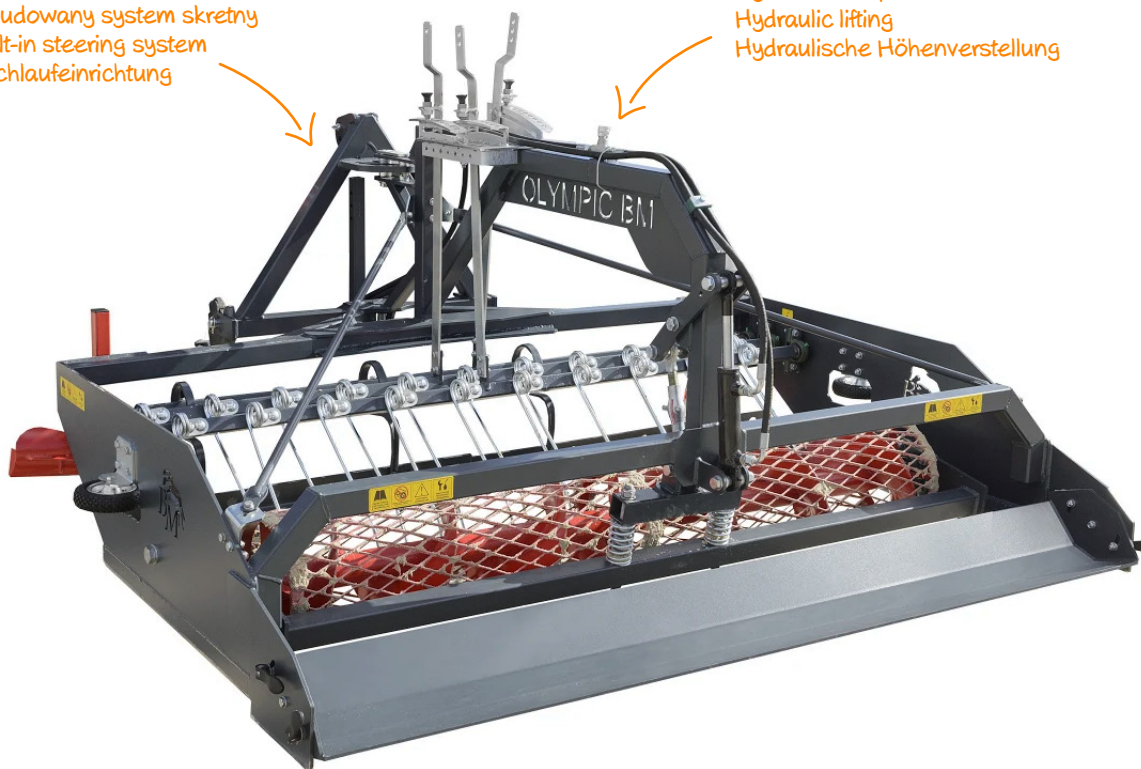

PL

RÓWNIARKA DO PODŁOŻY Z WAŁEM DIEGO

Równiarka przeznaczona do podłoża z piasku, kwarcowego, z kwarcu połączonego z kawałkami flizeliny. Igły przednie mają za zadanie zruszenia nierównej powierzchni, płyta równająca tworzy równą powierzchnię, a tylny wał wciska i równomiernie rozkłada ścinki flizeliny.

Do wyboru ręczne lub hydrauliczne podnoszenie wału.
Dostępna w malowaniu proszkowym lub za dopłatą w ocynku ogniowym.

Dane techniczne

Indeks	Model	Masa (kg)	Liczba sprężyn (szt)	Szerokość robocza (m)	Wymiary (mm)	Moc (KM)
BM019	DIEGO 1,6m	180	13	1500	1600x1500x1000	25
BM021	DIEGO 2,0m	190	15	1900	2000x1500x1000	35
BM023	DIEGO 2,4m	200	17	2300	2400x1500x1000	35

EN

RIDING ARENA GRADER DIEGO

Riding area grader for sand, fibre surfaces or wood chip. Riding arena grader provides just the equipment you need to keep riding surfaces in tip-top condition, whether it is sand, fibre surfaces or wood chip. Whether you are maintaining a show ring for a major horse event or you just want to keep your home exercise area smooth and levelled.

Shaft rising mechanism manual or hydraulic.
Available in powder coating or galvanized (in surcharge).

Technical data

Index	Model	Weight (kg)	Number of double rake tines (pcs)	Working width (mm)	Dimensions (mm)	Power (HP)
BM019	DIEGO 1,6m	180	13	1500	1600x1500x1000	25
BM021	DIEGO 2,0m	190	15	1900	2000x1500x1000	35
BM023	DIEGO 2,4m	200	17	2300	2400x1500x1000	35

DE

REITPLATZPLANER DIEGO

Der Planer ist für Tretschichten mit Vlies oder anderen Beimischungen geeignet. Striegelzinken planieren die Oberfläche, die Winkelschiene meißelt den Boden gerade ab. Der Krümmerwalze drückt den Boden an und verteilt die Vlieseline. Bahnplaner mit Krümmerwalze.

Manuelle oder hydraulische Höhenverstellung der Walzen.
In Pulverbeschichtung oder gegen Aufpreis in Feuerverzink möglich.

Technische details

Index	Model	Gewicht (kg)	Zahl der Striegelzinken (Stk)	Arbeitsbreite (mm)	Abmessungen (mm)	Leistungsbedarf(PS)
BM019	DIEGO 1,6m	180	13	1500	1600x1500x1000	25
BM021	DIEGO 2,0m	190	15	1900	2000x1500x1000	35
BM023	DIEGO 2,4m	200	17	2300	2400x1500x1000	35

Hydrauliczne lub manualne podnoszenie wału
Manual or hydraulic working depth control
Manuelle oder hydraulische Höhenverstellung der Walzen



Mocowanie TUZ - KAT. 1,2
Three point linkage - CAT. 1,2
Dreipunktaufnahme - KAT. 1,2

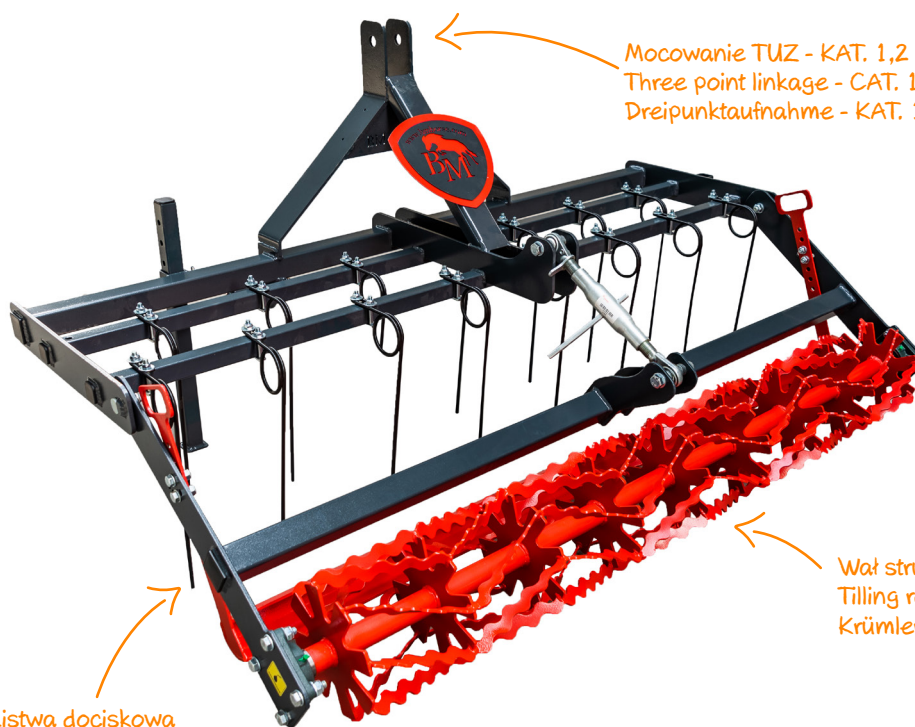

Wał strunowy
Tilling roller
Krümlerwalze

Listwa dociskowa
Leveling board
Planierleiste

Opcja dodatkowa Additional option Zusätzliche Option



zgarniacz boczny
side grader
Hufschlagräumer

PL

RÓWNIARKA DO PODŁOŻY MINI
Dane techniczne

Indeks	Model	Masa (kg)	Liczba sprężyn (szt)	Szerokość robocza (mm)	Wymiary (mm)
BM115	MINI 1,5	50	10	1500	1800x1500x900
BM257	MINI 2.0	60	12	2000	2300x1500x875
BM258	MINI 2.2	70	14	2200	2700x1500x875

EN

ARENA GRADER MINI
Technical data

Index	Model	Weight (kg)	Number of double raking times (pcs.)	Working width (mm)	Dimensions (mm)
BM115	MINI 1,5	50	10	1500	1800x1500x900
BM257	MINI 2.0	60	12	2000	2300x1500x875
BM258	MINI 2.2	70	14	2200	2700x1500x875

DE

REITPLATZPLANER MINI
Technische details

Index	Model	Gewicht (kg)	Zahl der Striegelzinken (Stk.)	Arbeitsbreite (mm)	Abmessungen (mm)
BM115	MINI 1,5	50	10	1500	1800x1500x900
BM257	MINI 2.0	60	12	2000	2300x1500x875
BM258	MINI 2.2	70	14	2200	2700x1500x875

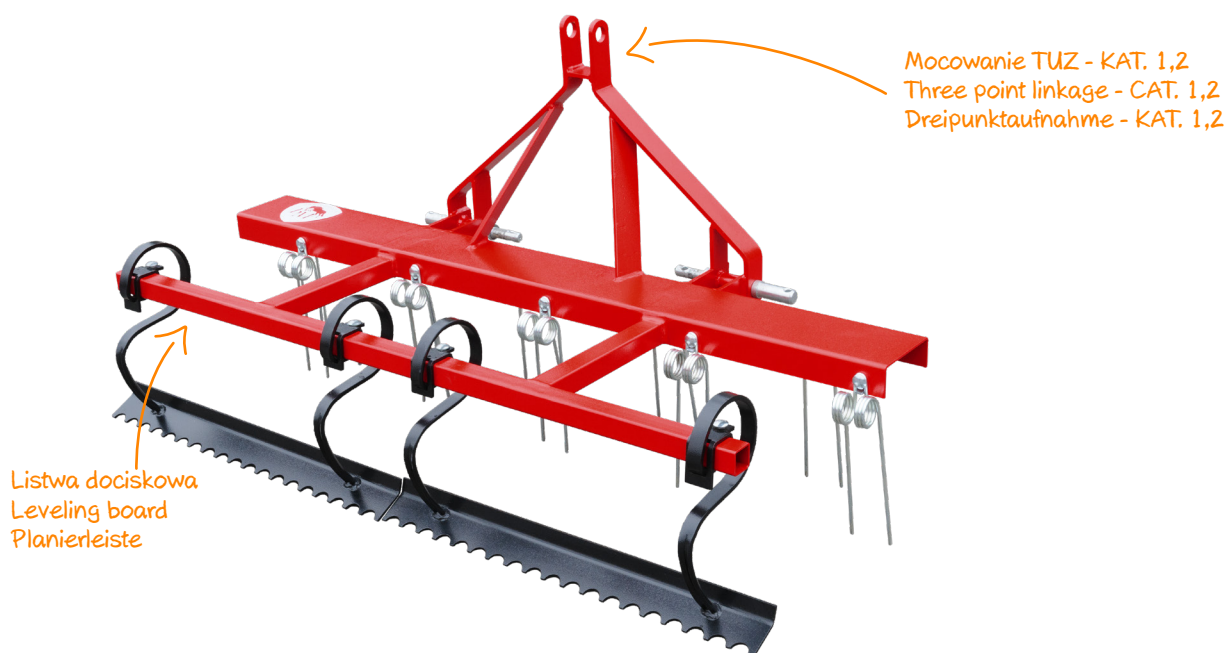

PL

ADAPTER SKRĘTNY

Adapter do równiarek umożliwiający płynniejszą pracę na zakrętach podczas równania podłóży.

Pasuje do modelu: R1, DIEGO, EQUUS, EQUUS PROFI, TOM PROFI, EQUUS PROFI Z WAŁEM GUMOWYM
Mocowanie TUZ - KAT 1,2

Wymiary (w/sz/g): 994/670/745 mm | **Waga:** 70 kg

EN

SWIVELING MECHANISM FOR ARENA LEVELER

Swiveling mechanism for arena leveller makes cornering easy without displacing the floor.

For models: R1, DIEGO, EQUUS, EQUUS PROFI, TOM PROFI, EQUUS PROFI WITH RUBBER ROLLER
Three point linkage - CAT 1,2

Dimensions(H/W/D): 994/670/745 mm | **Weight:** 70 kg

DE

NACHLAUFEINRICHTUNG

Nachlaufeinrichtung für nahezu spurgetreues Nachlaufen des Reitplatzplaners hinter dem Schlepper.

Passt für folgende Modelle: R1, DIEGO, EQUUS, EQUUS PROFI, TOM PROFI, EQUUS PROFI MIT BEREIFTE WALZE
Dreipunktaufnahme - KAT 1,2

Massen(H/B/T): 994/670/745 mm | **Gewicht:** 70 kg



PL

ADAPTER DO RÓWNIAREK

Adapter do równiarki, umożliwiający równanie podłoża przy użyciu samochodu lub quada. Umożliwia połączenie równiarek z pojazdami nie wyposażonymi w TUZ za pomocą haka holowniczego

EN

TRAILED CONVERSION KIT FOR ATV

The tow bar adapter for grader enables grading of the riding surfaces using quad or a car. Ideal for linking the graders by means of a tow ball hitch to the vehicles not fitted with three point linkage.

DE

ADAPTER FÜR REITPLATZPLANER

Ermöglicht, den Reitplatzplaner an jeden mit einem Standardkugelkopf ausgestattetes Fahrzeug anzuschließen. Ein großer Regulationsumfang dank großer Anzahl von Öffnungen und einer regulierter Deichsel.

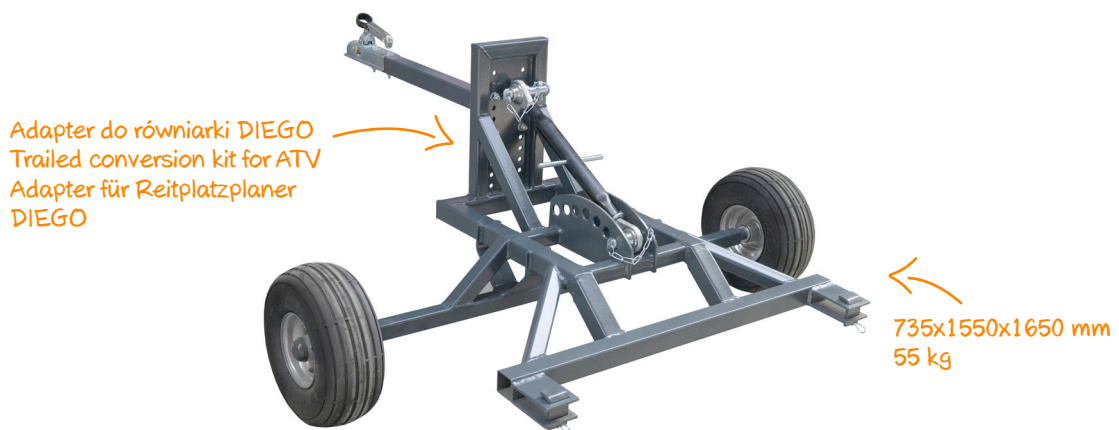

Adapter do równiarki EQUUS, EQUUS PROFI, EQUUS PROFI Z WAŁEM GUMOWYM, TOM PROFI
 Trailed conversion kit for ATV
 Adapter für Reitplatzplaner EQUUS, EQUUS PROFI, EQUUS PROFI MIT BEREIFTE WALZE, TOM PROFI



Adapter do równiarki R1
 Trailed conversion kit for ATV
 Adapter für Reitplatzplaner R1



Rodzaj podłoża

Model równiarki	Piasek plażowy	Podłoże piaskowe + glina	Podłoże piaskowe + trociny	Piasek kwarcowy i mieszanki kwarcu + geowłóknina	Podłoże czysty kwarc
R1	x	x	x		x
EQUUS				x	
EQUUS PROFI				x	
EQUUS PROFI Z WAŁEM GUMOWYM				x	
DIEGO	x	x	x	x	x
MINI	x				
OLYMPIC BM				x	x

Type of surface

Grader model	Beach sand	Sand surface + clay	Sand surface + sawdust	Quartz sand and mix of quartz + geotextile	Quartz sand
R1	x	x	x		x
EQUUS				x	
EQUUS PROFI				x	
EQUUS PROFI WITH RUBBER ROLLER				x	
DIEGO	x	x	x	x	x
MINI	x				
OLYMPIC BM				x	x

Reitbodenart

Model	Strandsand	Sand mit Lehm	Sand mit Holzspäne	Quarzsand mit Vlies	Quarzsand
R1	x	x	x		x
EQUUS				x	
EQUUS PROFI				x	
EQUUS PROFI MIT BEREIFTE WALZE				x	
DIEGO	x	x	x	x	x
MINI	x				
OLYMPIC BM				x	x





BM Horse

**PAKI JEŹDZIECKIE
SADDLE BOXES
SATTELSCHRÄNKE**



PL

PAKA JEŹDZIECKA IMPERIAL CARBON (BM2022)

Wyposażenie paki: koła pompowane, dwa masywne aluminiowe uchwyty na siodła, wbudowana nadstawka, trzy szuflady, przegródka na płyny, wysuwany wieszak na ogłowie oraz dodatkowy na prawych drzwiach paki, kieszonkowa siateczka, lustro, lampka LED na czujnik, warm up box z przegrodami na potrzebne przybory, czarny zamek na kluczyk.

Detale paki wykończone najwyższej jakości karbonem.

Możliwość wykonania indywidualnych zdobieć.

Wersja aluminiowa.

Wymiary (w/sz/g): 1440/1200/620 mm | **Waga:** 65 kg

EN

SADDLE BOX IMPERIAL CARBON (BM2022)

Standard specifications: inflatable wheels fitted with brakes, two larger saddles hanger with height adjustment, three metal drawers, pocket for liquids, retractable bridle rack and one bridle rack on the right door, pocket mesh, LED lamp on the sensor, warm up box for necessary utensils.

Details of the saddle box finished with the highest quality carbon.

Laser printed logo of your choice.

Aluminum version.

Dimensions (H/W/D): 1440/1200/620 mm | **Weight:** 65 kg

DE

SATTELSCHRANK IMPERIAL CARBON (BM2022)

Zubehör: pneumatische Räder, zwei massive Aluminium-Sattelhalter, eingebaute Verlängerung, drei Schubladen, ein Fach für Flüssigkeiten, ein versenkbarer Trensenaufhänger und ein zusätzlicher auf der rechten Seite, ein Taschennetz, ein Spiegel, eine LED Lampe für einen Sensor, warm up box für die nötigen Utensilien, schwarzes Schlüsselschloss.

Details der Sattelschrank mit hochwertigstem Carbon veredelt.

Mit eigenem Logo möglich.

Aluminium-Version.

Massen (H/B/T): 1440/1200/620 mm | **Gewicht:** 65 kg



PL

PAKA JEŹDZIECKA RC CHAMP (BM323)

Wyposażenie: koła pompowane, wbudowana nadstawka, dwa masywne uchwyty na siodła, trzy szuflady na akcesoria, wysuwany wieszak na ogłowie.

Wymiary (w/sz/g): 1440/1200/620 mm | **Waga paki metalowej:** 155 kg | **Waga paki aluminiowej :** 60kg

EN

SADDLE BOX RC CHAMP (BM323)

Standard specifications: inflatable wheels fitted with brakes, built-in extension, two massive saddle holders, three drawers for accessories, retractable head hanger.

Dimensions (H/W/D): 1440/1200/620 mm | **Weight of the metal saddle box:** 155 kg |

Weight of the aluminum saddle box : 60 kg

DE

SATTELSCHRANK RC CHAMP (BM323)

Zubehör: Lufteräder, eingebaute Aufsatzschrank, zwei massive Sattelhalter, drei Zubehörschubladen, einziehbarer Kopfbügel.

Massen (H/B/T): 1440/1200/620 mm | **Gewicht aus Metall:** 155 kg | **Gewicht aus Aluminium :** 60 kg

Możliwość wykonania indywidualnych zdobień.
Laser printed logo of your choice.
Mit eigenem Logo möglich.



PL

PAKA JEŹDZIECKA RC CLASSIC (BM133)

Wyposażenie paki: koła pompowane, masywny uchwyt na siodło, trzy szuflady na akcesoria, wysuwany wieszak na ogłowania.

Dostępne wersje: metalowa oraz aluminiowa.

Wymiary (w/sz/g): 1170/1200/620 mm | **Waga paki metalowej:** 110 kg | **Waga paki aluminiowej :** 50kg

EN

SADDLE BOX RC CLASSIC (BM133)

Standard specifications: inflatable wheels fitted with brakes, larger saddle hanger with height adjustment, three metal drawers, retractable bridle rack.

Available models: metal and aluminum.

Dimensions (H/W/D): 1170/1200/620 mm | **Weight of the metal saddle box:** 110 kg |

Weight of the aluminum saddle box : 50 kg

DE

SATTELSCHRANK RC CLASSIC (BM133)

Zubehör: pneumatische Räder, massiver Sattelgriff, drei Metallböden für Accessories, ausziehbarer Trensenhalter.

Verfügbare Modelle: Metall und Aluminium.

Massen (H/B/T): 1170/1200/620 mm | **Gewicht aus Metall:** 110 kg | **Gewicht aus Aluminium :** 50 kg

Możliwość wykonania indywidualnych zdobień.
Laser printed logo of your choice.
Mit eigenem Logo möglich.



PL

PAKA JEŹDZIECKA RC CLASSIC Z NADSTAWKĄ (BM134)

Wyposażenie paki: nadstawka górna, koła pompowane, masywny uchwyt na siodło, trzy szuflady na akcesoria, wysuwany wieszak na ogłowia.

Dostępne wersje: metalowa oraz aluminiowa.

Wymiary (w/sz/g): 1440/1200/620 mm | **Waga paki metalowej:** 128 kg | **Waga paki aluminiowej :** 58kg

EN

SADDLE BOX RC CLASSIC WITH EXTENSION BOX (BM134)

Standard specifications: with extension box inflatable wheels fitted with brakes, large saddle hanger with height adjustment, three metal drawers, retractable bridle rack.

Available models: metal and aluminum.

Dimensions (H/W/D): 1440/1200/620 mm | **Weight of the metal saddle box:** 128 kg |

Weight of the aluminum saddle box : 58 kg

DE

SATTELSCHRANK RC CLASSIC MIT AUFSATZSCHRANK(BM134)

Zubehör: Aufsatzschrank, pneumatische Räder, massive Sattelgriff, drei Metallböden für Accessories, ausziehbarer Trensenhalter.

Verfügbare Modelle: Metall und Aluminium.

Massen (H/B/T): 1440/1200/620 mm | **Gewicht aus Metall:** 128 kg | **Gewicht aus Aluminium :** 58 kg

*Możliwość wykonania indywidualnych zdobień.
Laser printed logo of your choice.
Mit eigenem Logo möglich.*





PL

PAKA JEŹDZIECKA RC 2 LUX (BM129)

Wyposażenie: koła pompowane, zamykana górna pokrywa - otwierana na teleskopach spowalniających, dwie szuflady metalowe na akcesoria, masywne uchwyty na siodła, wysuwana dolna szuflada idealna na czapraki i derki, lustro, sejf z zamkiem szyfrowym, wysuwane uchwyty na ogłowia.

Wymiary (w/sz/g): 1800/1260/650 mm | **Waga:** 168 kg

EN

SADDLE BOX RC 2 LUX (BM129)

Standard specifications: inflatable wheels fitted with brakes, lockable upper lid with slowing down hydraulic cylinder, larger saddle hanger with height adjustment, two retractable metal drawers and a pull out hanger for accessories, two extra door mounted hangers, lockable large bottom drawer ideal for saddle pads and horse rugs, mirror, retractable bridle racks.

Dimensions (H/W/D): 1800/1260/650 mm | **Weight:** 168 kg

DE

SATTELSCHRANK RC 2 LUX (BM129)

Zubehör: Pneumatische, drehende Räder, Obere Klappe mit gefedertem Stoßdämpfer für langsames Schließen, zwei Metallböden für Accessories, zwei massive Sattelhalter, untere Schublade ideal für Schaubracken und Pferddecken, Spiegel, Safe, ausziehbare Trensenhalterungen.

Massen (H/B/T): 1800/1260/650 mm | **Gewicht:** 168 kg



Możliwość wykonania indywidualnych zdobień.
Laser printed logo of your choice.
Mit eigenem Logo möglich.



PL

PAKA JEŹDZIECKA RC 1 LUX Z NADSTAWKĄ (BM130)

Wyposażenie: nakładana nadstawka górna, koła pompowane, masywny uchwyt na siodło, wysuwana dolna szuflada, wysuwany wieszak na ogłowania.

Wymiary (w/sz/g): 1550/760/620 mm | **Waga:** 104 kg

EN

SADDLE BOX RC 1 LUX WITH EXTENSION BOX (BM130)

Standard specifications: extension box, inflatable wheels fitted with brakes, larger saddle hanger with height adjustment, lockable large bottom drawer, retractable bridle racks.

Dimensions(H/W/D): 1550/760/620 mm | **Weight:** 104 kg

DE

SATTELSCHRANK RC 1 LUX MIT AUFSATZSCHRANK (BM130)

Zubehör: Aufsatzschrank, pneumatische drehende Räder, massive Sattelhalter, ausziehbare Schublade, ausziehbarer Trensenhalter.

Massen(H/B/T): 1550/760/620 mm | **Gewicht:** 104 kg

Możliwość wykonania indywidualnych zdobień.
Laser printed logo of your choice.
Mit eigenem Logo möglich.





PL

PAKA JEŹDZIECKA RAMZESS (BM131)

Wyposażenie: koła pompowane, górna pokrywa otwierana na teleskopach, dwie półki metalowe na akcesoria, w tym jedna szuflada z przegrodami na środki pielęgnacyjne, masywny uchwyt na siodło, wysuwany uchwyt na ogłowie, lustro, schowek na dokumenty.

Wymiary (w/sz/g): 1280/1060/630 mm | **Waga:** 100 kg

EN

SADDLE BOX RAMZESS (BM131)

Standard specifications: inflatable wheels fitted with brakes, lockable upper lid with pneumatic struts, large saddle hanger with height adjustment, two metal drawers with dividers, hanger for accessories, mirror, wall pocket for documents.

Dimensions (H/W/D): 1280/1060/630 mm | **Weight:** 100 kg

DE

SATTELSCHRANK RAMZESS (BM131)

Zubehör: pneumatische Räder, obere Klappe teleskopisch geöffnet, zwei Fachböden für Accessories, davon eine mit Trennwände für Pflegemittel, massive Sattelhalter, ausziehbarer Trensenhalterungen, Spiegel, Versteck für Dokumente.

Massen (H/B/T): 1280/1060/630 mm | **Gewicht:** 100 kg



Możliwość wykonania indywidualnych zdobień.
Laser printed logo of your choice.
Mit eigenem Logo möglich.



PL

PAKA JEŹDZIECKA RC5 (BM000)(BM100)

Paka jeździecka wykonana ze stali ocynkowanej, do samodzielnego montażu.

Wyposażenie: 2 uchwyty na siodło, praktyczne półki i uchwyty, skrętne kółka z hamulcem, zamknięcie na klucz.

Opcja dodatkowa: nadstawka, która może służyć jako osobna paka lub jako przedłużenie paki RC 5.

Wymiary (w/sz/g): 1175/600/600 mm | **Waga:** 40 kg

Wymiary nadstawki (w/sz/g): 500/600/600 mm | **Waga:** 20 kg

EN

SADDLE BOX RC5 (BM000)(BM100)

This saddle box is a self-assembly model made of zinc-galvanised steel.

Standard specifications: 2 saddle hangers, practical shelves and hangers, swivel wheels with brakes, a key lock.

Additional option: an extension box which can be used as a separate unit or a top section of the main saddle box.

Dimensions(H/W/D): 1175/600/600 mm | **Weight:** 40 kg

Dimensions of the extension box (H/W/D): 500/600/600 mm | **Weight:** 20 kg

DE

SATTELSCHRANK RC5 (BM000)(BM100)

Praktischer Sattelschrank aus feuerverzinktem Stahlblech zur einfachen Selbstmontage.

Zubehör: 2 Sattelgriffe, praktische Böden und Halterungen, 2 Räder mit Bremsen, 2 Räder ohne Bremsen, abschließbarer Sattelschrank.

Zusätzliche Option: Aufsatzschrank, dient als Einzelschrank oder als Erweiterung für Sattelschrank RC 5.

Massen(H/B/T): 1175/600/600 mm | **Gewicht:** 40 kg

Massen der Aufsatzschrank (H/B/T): 500/600/600 mm | **Gewicht:** 20 kg

Możliwość wykonania indywidualnych zdobień.
 Laser printed logo of your choice.
 Mit eigenem Logo möglich.





PL

PAKA JEŹDZIECKA WESTERN

Wyposażenie paki: górna pokrywa otwierana na teleskopach, modułowy uchwyt na siodło, schowek na dokumenty, dwa wysuwane kosze na akcesoria, dwa wieszaki na odzież lub akcesoria, zamykana szuflada, lustro oraz sejf z zamkiem szyfrowym.

Wymiary (w/sz/g): 1740/1200/630 mm | **Waga paki metalowej:** 140 kg

EN

SADDLE BOX WESTERN

Standard specifications: telescopic top cover, modular saddle holder, document compartment, two pull-out baskets for accessories, two hangers for clothes or accessories, lockable drawer, mirror, safe with combination lock.

Dimensions (H/W/D): 1740/1200/630 mm | **Weight of the metal saddle box:** 140 kg |

DE

SATTELSCHRANK WESTERN

Zubehör: Teleskopdach, modularer Sattelhalter, Dokumentenfach, zwei ausziehbare Körbe für Zubehör, zwei Kleiderbügel für Kleidung oder Zubehör, abschließbare Schublade, Spiegel, Tresor mit Zahlenschloss.

Massen (H/B/T): 1740/1200/630 mm | **Gewicht aus Metall:** 140 kg

Możliwość wykonania indywidualnych zdobień.
Laser printed logo of your choice.
Mit eigenem Logo möglich.



PL
WYMIARY I KOLORY PAK JEŹDZIECKICH

EN
DIMENSIONS AND COLORS OF SADDLE BOXES

DE
ABMESSUNGEN UND FARBEN VON SATTELSCHRÄNKE

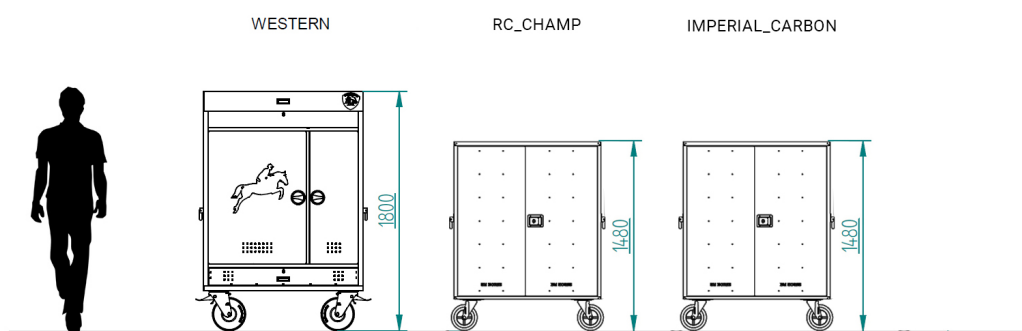
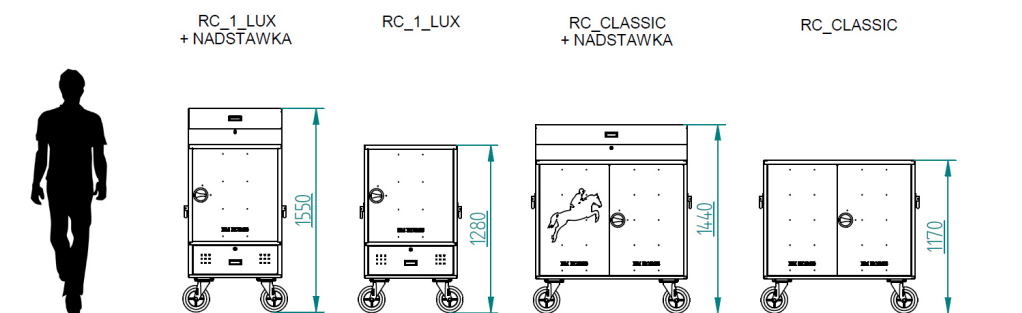
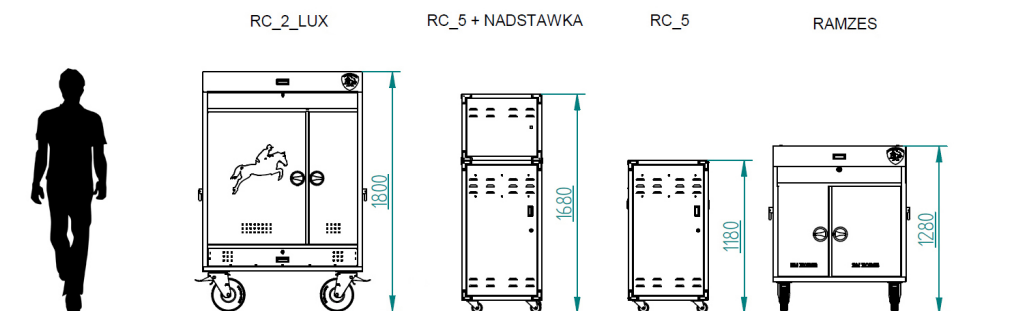

Standardowe kolory, Basic colors, Standard Farben

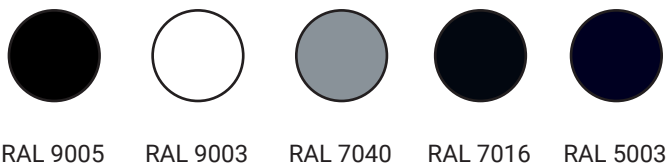

Inne kolory na zapytanie
Other colors are available upon request.
Andere Farben sind auf Anfrage



PL

POKROWCE NA PAKI JEŹDZIECKE

Ekskluzywny pokrowiec na pakę ,uszyty z najwyższej jakości surowców (PVC) o wysokiej odporności na ścieranie i pękaniu.

Szwy wzmocnione są kedrą o pięknym złotym kolorze, która jednocześnie pełni funkcję wzmacniającą i ozdobną. Elementy łączone są wielokrotnym przeszyciem nicią o odpowiednio dobranym skręcie, co zwiększa wytrzymałość.

EN

PROTECTIVE COVERS FOR SADDLE BOXES

Exclusive cover for a saddle box, made of the highest quality raw materials (PVC) with high resistance to abrasion and cracking. The seams are reinforced with a beautiful golden-colored eco-leather, which also has a reinforcing and decorative function.

The elements are joined by multiple thread stitching with a suitably selected twist, which increases durability.

DE

PLANE FÜR SATTELSCHRÄNKE

Exklusive Plane für Sattelschränke. Die Plane ist aus Stoffen (PVC) höchster Qualität hergestellt.

Die Plane ist dadurch reißfest.

Die Nähte sind mit PVC-Leder in goldener Farbe gestärkt .

Die Elemente sind mehrmals genäht, was die Festigkeit erhöht .

Możliwość wykonania indywidualnych zdobień.

Logo of your choice.

Mit eigenem Logo möglich.









BM Horse

**SPA DLA KONI
EQUINE WELLNESS
WELLNESS FÜR PFERDE**



PL

SOLARIUM DLA KONI ALU SOLAR (BM141)

Solarium wykonane jest z najwyższej jakości materiałów, malowane jest proszkowo na kolor szary i składa się z jednego panela głównego wyposażonego w 30 promienników o mocy 175 W (20 czerwonych i 10 białych - lampy PHILIPS). Solarium wpływa na polepszenie przepływu krwi i samopoczucie konia. Zwiększona temperatura ciała utrzymuje się u niego nawet przez 30 min po zabiegu.

Zalety solarium:

- koń szybciej wysycha po treningu i kąpeli,
- stymuluje cyrkulację w tkankach mięśniowych,
- wentylator równo rozprowadza temperaturę,
- wpływa na konia uspokajająco,
- łagodzi stresy i napięcia.

Dane techniczne:

- elektroniczny panel sterujący (dostępny również na monety),
- 20 promienników czerwonych, 10 białych lamp o mocy 175W,
- 10 otworów nawiewowych rozprowadzonych przez jeden duży wentylator,
- regulacja wysokości poprzez teleskopowe siłowniki elektryczne (300mm - niskie sufity, 600mm - wysokie sufity),
- stelaż do solarium mocowany do podłogi umożliwia zawieszenie,
- zapotrzebowanie mocy 5,3 kW,
- napięcie zasilania 3 x 400 V (3 faza),
- pobór prądu 3 x 8 A,
- wymagane zabezpieczenia 3 x 10A.

Wymiary solarium: 2100x1600 mm | **Waga:** 160kg

EN

SOLARIUM FOR HORSES ALU-SOLAR (BM141)

Solarium ALU-SOLAR from aluminum with powdercoating.

Solarium improve your horses performance and conditioning. The heat energy penetrates the skin into the underlying muscle and helps stimulate blood circulation, improving muscle elasticity and recovery.

Solarium improves the blood flow and well-being of the horse.

The heat generated by the solarium enables a horse to dry faster after a bath which is especially crucial in the winter time. It also has a very positive influence on the health condition of your horse as it helps to release stress, pain and support the blood circulation in the horses tissues.

Technical data:

- Electronic control panel (available also with coin timer),
- The solarium is equipped with 20 red lamps, 10 white lamps UV 175 W,
- 10 air vents distributed through one large fan,
- Linear electric actuators for precise height adjustment available in two (stroke)lengths: 300mm for interiors with low ceiling, 600mm for interiors with high ceiling,
- Floor mounted frame enables the proper suspension of the solarium,
- powder consumption: 5.3 kW,
- supply voltage: 3 x 400 V,
- power consumption: 3 x 8A,
- required protection : 3 x 10 A.

Dimensions of the solarium: 2100x1600 mm | **Weight:** 160kg

DE

SOLARIUM FÜR PFERDE ALU-SOLAR (BM141)

Solarium ALU- SOLAR aus Aluminium in Pulverbeschichtung. Besteht aus 20 IR-Lampen, 10 weiße UV Lampen und 10 Belüftungsöffnungen über einen großen Ventilator verteilt

Solarium hat beruhigende Wirkung und verbessert der Gesundheitszustand, verbessert der Durchblutung.

Erhöhte Körpertemperatur bleibt bis 30 Min .

Dank unsere Solarium ALU- SOLAR:

- das Pferd trocknet schneller nach dem Training und Bad,
- stimuliert die Zirkulation in den Muskeln,
- Ventilator sorgt für eine gleichmäßige Temperaturverteilung,
- hat eine beruhigende Wirkung auf das Pferd,
- baut Stress und Spannungen ab.

Technische Daten :

- Elektronische Steuergerät (option: Münzautomat),
- 20 IR-Lampen, 10 weiße UV Lampen 175W,
- 10 Belüftungsöffnungen über einen großen Ventilator verteilt,
- Höhenverstellung dank einem Servomotor. Zwei Massen zur Wahl: 300mm,- bei niedrigen Decken, 600mm- bei hohen Decken,
- Gestell für Solarium, wird am Fußboden befestigt. Ermöglicht das sichere Aufhängen vom Solarium,
- Leistung 5.3 kW,
- 3 x 400 V Anschluss,
- Leistungsaufnahme : 3 x 8A (3faaze),
- Sicherheit erforderlich: 3 x 10A,

Massen (H/B/T): 2100/1600 mm | **Gewicht:** 160 kg



EQUINE MASSAGE
SZKOLA REHABILITACJI · TERMOGRAFIJA KONI



PL

SOLARIUM DLA KONI SOLAR-TECH (BM037)

Solarium wykonane jest z najwyższej jakości materiałów, malowane jest proszkowo i składa się z trzech paneli wyposażonych w 6 promienników czerwonych.

Zalety solarium: koń szybciej wysycha po treningu i kąpeli, stymuluje cyrkulację w tkankach mięśniowych wentylatory równo rozpraszają temperaturę, wpływa na konia uspokajająco, łagodzi stresy i napięcia.

- lampy skierowane ku przodowi ogrzewają szyję konia,
- wentylatory w panelach zapewniające optymalny rozkład nagrzanego powietrza (2 szt. w jednym panelu),
- elektroniczny panel sterujący (dostępny także na monety),
- regulacja wysokości poprzez siłowniki elektryczne do wyboru dwie długości siłownika:
300mm - przy niskich sufitach lub 600mm - przy wysokich sufitach,
- stelaż do solarium mocowany do podłogi - umożliwia prawidłowe zawieszenie solarium,
- zapotrzebowanie mocy: 3.2 kW,
- napięcie zasilania: 230 V,
- pobór prądu 15A,
- wymagane zabezpieczenie 20A.

Wymiar solarium: 3 panele 2100x1600 mm | **Waga:** 130 kg

EN

SOLARIUM FOR HORSES SOLAR-TECH (BM037)

The BM Horse SOLAR-TECH is made of top quality components. The heat generated by the solarium enables a horse to dry faster after a bath which is especially crucial in the winter time. It also has a very positive influence on the health condition of your horse as it helps to release stress, pain and support the blood circulation in the horse's tissues.

- the front lights are directed outwards for heating of the horse's neck,
- the fans in all 3 panels provide the optimal distribution of the heated air (each panel is fitted with 2 fans),
- electronic control box (available also with coin timer),
- linear electric actuators for precise height adjustment available in two (stroke) lengths:
12" Inches (300 mm) for interiors with low ceiling / 24" Inches (600 mm) for interiors with high ceiling,
- floor mounded frame enables the proper suspension of the solarium,
- power consumption: 3.2 kW,
- supply voltage: 230 V,
- power consumption: 15 A,
- required protection : 20 A.

Dimensions of the solarium: set of panels 2100x1600 mm | **Weight:** 130kg

DE

SOLARIUM FÜR PFERDE SOLAR-TECH (BM037)

Das Solarium ist aus Stoffen höchster Qualität gefertigt, ist pulverbeschichtet und besteht aus 3 Paneelen mit 6 IR-Strahlern. Vorteile: das Pferd trocknet schneller nach dem Training und Bad, stimuliert die Zirkulation in den Muskeln, Ventilatoren sorgen für eine gleichmäßige Temperaturverteilung, hat eine beruhigende Wirkung auf das Pferd, baut Stress und Spannungen ab.

- Aussenlampen nach vorne gerichtet, die den Halsbereich erwärmen,
- Ventilatoren in den Paneelen mit optimaler Warmluftverteilung (2 Stück pro Paneel),
- Elektronische Steuerung (Option: Münzsteuerung),
- Höhenverstellung dank einem Servomotor. Zwei Massen zur Wahl:
300mm - bei niedrigen Decken, 600mm - bei hohen Decken,
- Gestell für Solarium, wird am Fußboden befestigt. Ermöglicht das sichere Aufhängen vom Solarium,
- Leistung 3.2 kW,
- 230 Volt Anschluss,
- Leistungsaufnahme 15 A,
- Sicherheit erforderlich 20 A.

Massen: 3 Paneele 2100x1600 mm | **Gewicht:** 130 kg



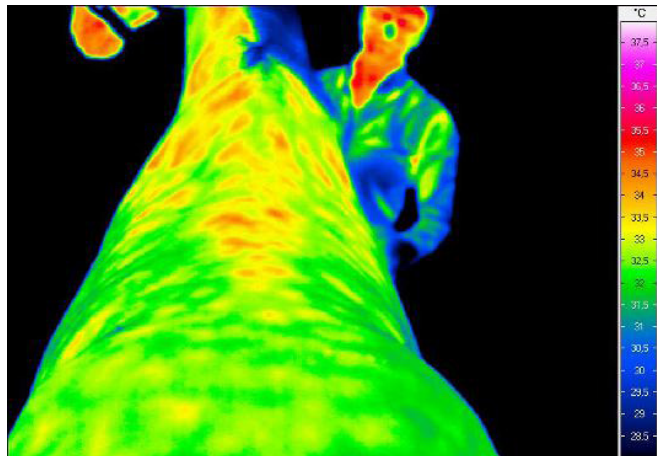

PL : Grzbiet od strony dogrzebietowej w spoczynku przed działaniem solarium.

EN : The ridge from dorsal side at rest before influence of the solarium.

DE : Rücken von Rückenseite vor Wirkung der Solarium.

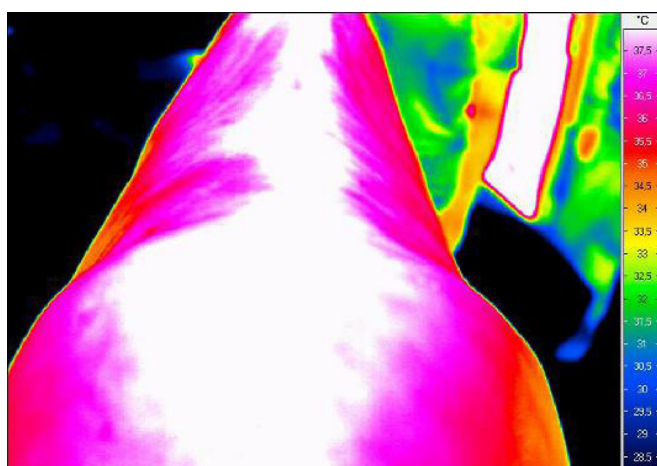

PL : Grzbiet od strony dogrzebietowej zaraz po działaniu solarium.

EN : The ridge from dorsal side just after influence of the solarium.

DE : Rücken von Rückenseite nach dem Wirkung der Solarium.



PL

PŁYTA WIBRUJĄCA VIBRO 2300 (BM127)**Wyposażenie:**

- płyta wibrująca,
- stelaż metalowy,
- panel dotykowy.

Zalety: pomaga stymulować krążenie krwi, przyspiesza transport tlenu do każdej komórki, wzmacnia stawy, ścięgna i więzadła, zapobiega urazom, przyspiesza powrót do zdrowia po kontuzjach czy urazach, odpręża, wpływa na dobre samopoczucie, dzięki wibracjom zaangażowanych jest aż 97% mięśni ciała. Sesje wibracyjne można stosować przed i po treningu, przed zawodami oraz przy rehabilitacji. Zalecane są także w leczeniu i zapobieganiu atakom kolki.

EN

VIBRATION FLOOR VIBRO 2300 (BM127)**Equipment:**

- vibrating floor,
- metal construction,
- touch panel.

Effect: Increase bone mineral density for stronger bone; Increase muscle mass and strength; Relieve sore strained muscles; Increase "explosive strength", flexibility and range of motion; Increase energy levels and decrease body toxins; Improve circulation and oxygen uptake in tissue to speed healing; Alleviate pain and inflammation; Improve lymphatic system functions; Decrease cellulitis and lymphangitis.

DE

VIBRATIONSPLATTE VIBRO 2300 (BM127)**Ausstattung:**

- Vibrationsplatte,
- Metallgestell,
- Touchpaneel

Beschreibung und Auswirkungen: Durchblutung wird angeregt ohne den Körper zu belasten; Zusätzlich werden Bereiche die herkömmliche Trainingsmethoden nicht erreichen durchblutet.

-Heilungsprozesse im Bereich der Sehnen und Bänder etc. werden durch die erhöhte Durchblutung und den daraus resultierendem Sauerstoffaustausch, unterstützt und beschleunigt.

-Durch die Mikrovibrationen wird eine Instabilität im Muskelgleichgewicht erzeugt, welches vom Körper automatisch ausgeglichen wird. Somit werden Muskeln trainiert und Fette verbrannt.

Hufwachstum und Knochendichte werden gefördert und verbessert.

Die Mikrovibrationen regen gleichzeitig die Darmtätigkeit an und können auch bei Koliken eine hilfreiche Therapie Methode sein.



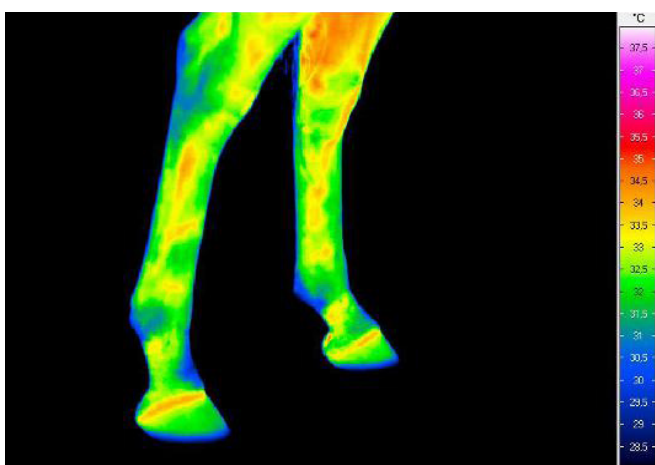

PL : Dystalne partie kończyn miednicznych od strony bocznej (prawa) i przyśrodkowej (lewa) w spoczynku przed wejściem na matę wibrującą.

EN : Distal parts of the right and left medial (left) pelvis at rest before entering the vibrating floor.

DE : Glieder in Beckelbereich von Nebenseite (recht) und Mittelseite (links) vor der Wirkung der Vibrationsplatte.

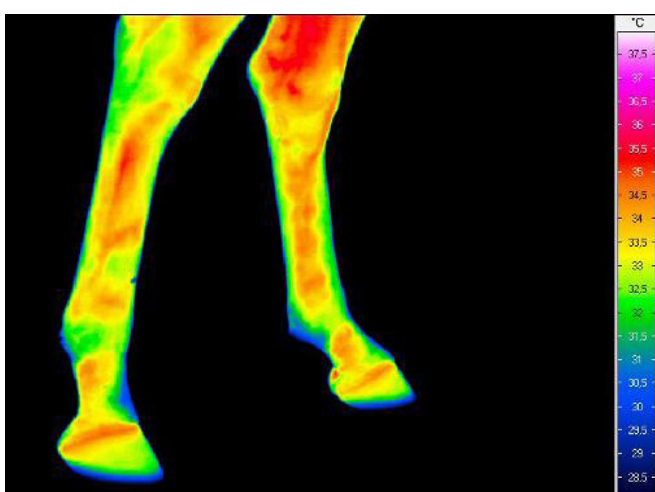

PL : Dystalne partie kończyn miednicznych od strony bocznej (prawa) i przyśrodkowej (lewa) po 20 min działaniu maty wibrującej .

EN : Distal parts of the right and medial lateral (left) pelvis after 20 minutes on vibrating floor.

DE : Glieder in Beckelbereich von Nebenseite (recht) und Mittelseite (links) nach der Wirkung der Vibrationsplatte (20 Min.).





BM Horse

**WYPOSAŻENIE STAJNI
STABLE EQUIPMENT
PFERDESTALLAUSSTATTUNG**



PL

ZGARNIACZ RĘCZNY

Służy do wyrównania podłogi zarówno piaskowych, trocinowych, glinowych jak i ich mieszanek. Niezbędny przy wyrównywaniu podłoga znajdującego się blisko bandy. Zgarniacz ocynkowany ogniowo.

Wymiary: 2200x1100 mm | **Waga:** 11 kg

EN

HAND GRADER FOR MANÈGE

Ideal for hand grading of riding surfaces made of sand, sawdust, clay or a mix of such. An essential tool whilst levelling the edges of a manège, especially by the walls or fences. The hand grader is hot-dip galvanized.

Dimensions: 2200x1100 mm | **Weight:** 11 kg

DE

HUFSCHLAGGRÄUMER

Der Hufschlagräumer eignet sich hervorragend um an der Bande entlang den Reitplatzboden wieder zu räumen und einzuebnen.

Massen: 2200x1100 mm | **Gewicht:** 11 kg



PL
WÓZEK NA PASZĘ

Wózek na paszę z 3 przegrodami.

Wymiary: 950x1400x650 mm | **Pojemność:** 310 L | **Waga:** 66 kg

EN
FEED CART

Feed cart with 3 partitions.

Dimensions: 950x1400x650 mm | **Weight:** 66 kg

DE
FUTTERWAGEN

Futterwagen mit 3 Trennwände.

Massen: 950x1400x650 mm | **Gewicht:** 66 kg





PL

OKRĄGŁY WÓZEK DO OBORNIKA

Funkcjonalny okrągły wózek do obornika ułatwiający codzienną pracę podczas sprzątania boksów w stajni.

Pojemność zbiornika: 1500 dm³ | **Wymiary:** 2200 x 940 x 1160 mm | **Średnica zbiornika:** 0,95 m | **Masa:** 230 kg

EN

MANURE TRUCK

Makes daily work easier, saves time.

High capacity and width affects the usefulness of this product in any stable and farm.

Tank capacity: 1500 dm³ | **Dimensions:** 2200 x 940 x 1160 mm | **Diameter of tank:** 0,95 m | **Weight:** 230 kg

DE

DÜNGERWAGEN

Vereinfacht die tägliche Arbeit, erspart Zeit.

Hohe Ladeleistung und Breite begünstige die Einsatzbereitschaft des Produkts in jedem Stall und auf jedem Hof.

Tankinhalt: 1500 dm³ | **Massen:** 2200 x 940 x 1160 mm | **Durchmesser des Tanks:** 0,95 m | **Gewicht:** 230 kg



PL

KWADRATOWY WÓZEK DO OBORNIKA

Funkcjonalny kwadratowy wózek do obornika ułatwiający codzienną pracę podczas sprzątania boksów w stajni.

Pojemność zbiornika: 1600 dm³ | **Wymiary:** 1500 x 1250 x 1470 mm | **Masa:** 256 kg

EN

SQUARE MANURE TRUCK

Makes daily work, easier, saves time.

High capacity and width affects usefulness of this product in any stable or farm.

Tank capacity: 1600 dm³ | **Dimensions:** 1500 x 1250 x 1470 mm | **Weight:** 256 kg

DE

QUADRATISCHER MISTWAGEN

Vereinfacht die tägliche Arbeit, erspart Zeit.

Hohe Ladeleistung und Breite begünstige die Einsatzbereitschaft des Produkts in jedem Stall und auf jedem Hof.

Tankinhalt: 1600 dm³ | **Massen:** 1500 x 1250 x 1470 mm | **Gewicht:** 256 kg



You are always welcome to visit
our demonstration centre.

BM Horse Team





www.bmhorse.com

DZIAŁ SPRZEDAŻY | SALES DEPARTMENT | HANDELSABTEILUNG
tel: +48 515 000 520, +48 515 00 525 | E-mail: bmhorse@bmhorse.com

WŁAŚCICIEL | OWNER | INHABER
tel: +48 664 969 194 | E-mail: tyrkiel@gmail.com

BM Horse
Tągowie 39 | 77-132 Tągowie | Poland



BM Horse

www.bmhorse.com